

Electric Patio Heater

Elektrische terrasverwarmer
Chauffe-terrasse électrique
Elektrischer Terrassenstrahler
Calentador de patio eléctrico
Elektryczny ogrzewacz tarasowy

545150140



BELANGRIJKE VEILIGHEIDSINSTRUCTIES



LEES ALLE INSTRUCTIES VOLLEDIG DOOR ALVORENS DIT TOESTEL TE GEBRUIKEN.
BEWAAR DE HANDLEIDING OP EEN VEILIGE PLAATS VOOR LATER GEBRUIK.

- Controleer of de spanning van uw stroomvoorziening overeenkomt met het typeplaatje van dit apparaat.
- Laat het apparaat nooit onbeheerd achter wanneer het in werking is. Trek altijd de stekker uit het stopcontact als u het apparaat niet gebruikt.
- Het toestel wordt heet wanneer het in gebruik is. Om brandwonden te voorkomen, mag blote huid niet in aanraking komen met hete oppervlakken. Toezicht is vereist wanneer kinderen en kwetsbare personen aanwezig zijn.
- Houd brandbare materialen zoals meubels, kussens, beddengoed, papieren, kleding en gordijnen ten minste 1 m van het verwarmingstoestel vandaan.
- Voor een veilig gebruik van het product moet het product op een minimumhoogte van 1,8 m boven de grond worden geïnstalleerd, en op een minimumafstand van 0,5 m van het plafond, het dak en de muren aan beide zijden.
- Controleer de buitenmuren op beschadigingen voordat u het toestel installeert.
- Controleer de buitenmuren op communicatie- en elektriciteitskabels en -leidingen.
- Als er leidingen in de directe omgeving aanwezig zijn, installeer het toestel op een andere plaats.
- Het toestel mag niet direct onder een stopcontact worden geplaatst.
- Het toestel mag niet naar een plafond gericht zijn. Het toestel moet gericht zijn naar de ruimte die het moet verwarmen.
- Om oververhitting te voorkomen mag het toestel niet worden afgedekt.
- Let erop dat geen brandbaar materiaal door wind of andere omgevingsinvloeden het toestel afdekt of belemmert, zoals gordijnen, feesttenten, vlaggen, plasticfolie enz.
- Gebruik dit toestel niet in de onmiddellijke omgeving van een bad, een douche of een zwembad.
- Dit toestel mag alleen gebruikt worden door kinderen vanaf 8 jaar en personen met verminderde lichamelijke, zintuiglijke of geestelijke vermogens of met gebrek aan ervaring en kennis, indien zij onder toezicht staan of instructies hebben gekregen betreffende het veilig gebruik van het toestel en de gevaren ervan begrijpen.
- Kinderen jonger dan 3 jaar moeten uit de buurt worden gehouden, tenzij zij onder voortdurend toezicht staan.
- Kinderen mogen niet met het toestel spelen. Reiniging en onderhoud mogen niet zonder toezicht door kinderen worden uitgevoerd.
- Gebruik het product niet als er zichtbare tekenen van schade aan het toestel zijn.
- Dit toestel bevat geen onderdelen die door de gebruiker kunnen worden gerepareerd. Alleen een gekwalificeerde elektricien mag onderhoud of reparaties uitvoeren. Indien u het apparaat zelf probeert te repareren vervalt de garantie. Neem contact op met de dealer of de fabrikant indien service nodig is.

- Als het netsnoer beschadigd is, moet het worden vervangen door de fabrikant of een gelijksoortig gekwalificeerde persoon om gevaar te voorkomen.
- Raak het toestel niet met blote handen aan. Als het per ongeluk wordt aangeraakt, verwijder dan de vingerafdrukken met een zachte doek en spiritus of alcohol. Anders zullen de vingerafdrukken in het verwarmingselement inbranden, waardoor het verwarmingselement voortijdig defect raakt.
- Het verwarmingselement in dit product niet vervangen of proberen te vervangen.
- Dit product is geschikt voor gebruik binnenshuis en buitenshuis. Gebruik het apparaat niet in direct zonlicht, in de buurt van warmtebronnen, in een vochtige omgeving of op plaatsen in de buurt van water of andere vloeistoffen, zoals een badkamer, douche of zwembad.
- Dit product mag niet gedurende lange perioden buiten aan de elementen worden blootgesteld.
- Bedien het apparaat niet met natte handen en mors geen water of andere vloeistoffen op het snoer of de stekker.
- Het snoer niet onder vloerbedekking leggen. Dek het snoer ook niet af met tapijten, lopers of soortgelijke bedekkingen. Leg het snoer uit de buurt van voetgangers en op een plaats waar er niet over gestruikeld kan worden.
- Wikkel het snoer niet rond het toestel.
- Steek geen vreemde voorwerpen in de ventilatieopeningen van het toestel; laat deze ook niet binnendringen; dit kan leiden tot elektrische schokken, brand of beschadiging van het toestel.
- Om brand te voorkomen mag u de ventilatieopeningen niet blokkeren.
- Gebruik het apparaat niet in ruimten waar benzine, verf of andere ontvlambare stoffen worden gebruikt of opgeslagen.
- Plaats het apparaat altijd met de stekker op een toegankelijke plaats en vermijd het gebruik van verlengsnoeren. Deze kunnen oververhit raken en brand veroorzaken.
- Zorg ervoor dat het toestel altijd in een geschikt stopcontact wordt gestoken. Het stopcontact moet geschikt zijn voor gebruik buitenshuis.
- Om het toestel los te koppelen, zet u de regelaars op OFF en haalt u vervolgens de stekker uit het stopcontact. Trek de stekker niet uit het stopcontact door aan de kabel te trekken.
- Trek altijd de stekker uit het stopcontact en zorg ervoor dat het apparaat volledig koud is voordat u het verplaatst, schoonmaakt of opbergt.
- Dit toestel is uitsluitend bedoeld voor huishoudelijk gebruik en mag niet commercieel worden gebruikt. Elk ander gebruik dat niet door de fabrikant wordt aanbevolen, kan leiden tot brand, elektrische schokken of letsel aan personen.
- Het gebruik van hulpstukken op het verwarmingselement wordt niet aanbevolen.
- Waarschuwing: Dit toestel is niet uitgerust met een apparaat om de kamertemperatuur te regelen. Gebruik dit toestel niet in kleine ruimten die worden bewoond door personen die niet in staat zijn de ruimte zelfstandig te verlaten, tenzij er voortdurend toezicht is.
- Gebruik dit toestel niet met een programmeerapparaat, een timer, een afzonderlijk afstandsbedieningssysteem of een ander apparaat dat het toestel automatisch inschakelt aangezien er brandgevaar bestaat als het verwarmingstoestel wordt afgedekt of op een verkeerde plaats wordt gezet.

TECHNICAL DATA

EN :

- Infrarood terrasstraler
- Werkt op elektriciteit (220-240V)
- 1 stand (1500W)
- Muurbevestiging
- Inclusief muurbeugel
- Waterbestendig (IP55)
- Afmetingen: 560 x 380 x 320 mm

MONTAGE

OPGELET: Om de veiligheid te waarborgen moet het product worden geïnstalleerd op een minimumhoogte van 1,8 m boven de grond en op een minimumafstand van 0,5 m van het plafond, het dak en de muren aan beide zijden.

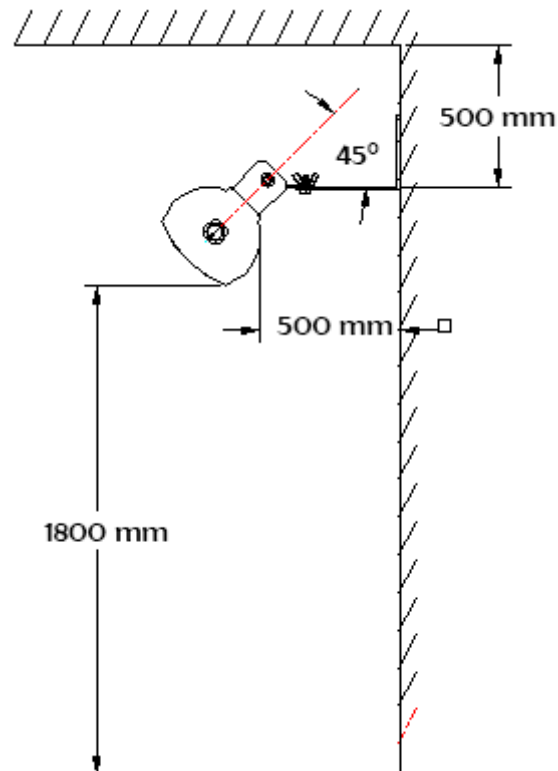

Zorg ervoor dat de muur waarop het toestel gemonteerd is niet gemaakt is van brandbare materialen (zoals bv. hout). Controleer de buitenmuren op communicatie- en elektriciteitskabels en leidingen. Indien er kabels of leidingen in de directe omgeving aanwezig zijn, installeer het toestel op een andere plaats.

Stap 1: Boor 3 gaten met diameter 8 mm en een diepte van 35 mm in de muur. Zorg ervoor dat de afstand tussen de gaten overeen komt met de afstand beschreven in onderstaand diagram:

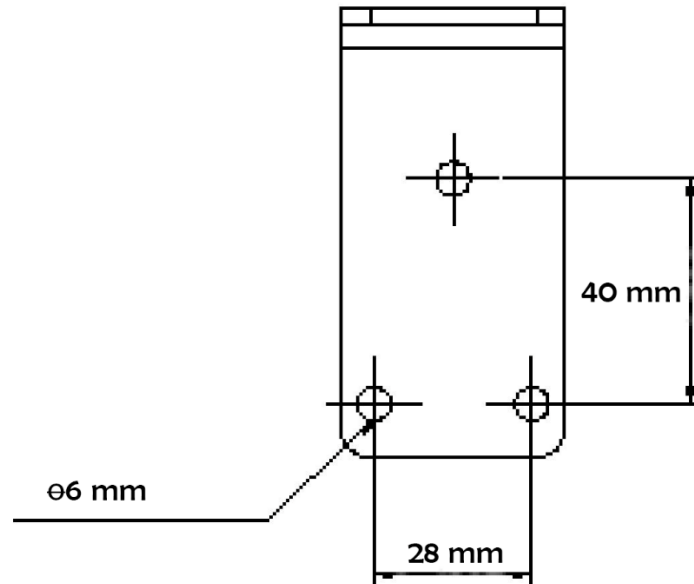

Stap 2: Steek nu de 3 bouten in de geboorde gaten in de muur.

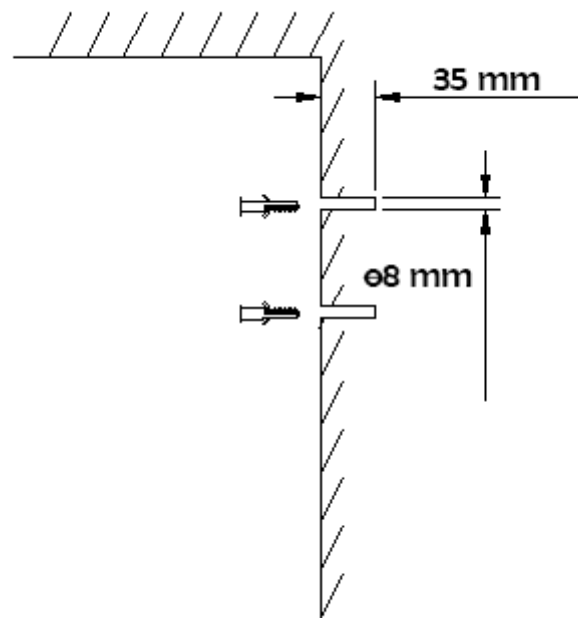

Stap 3: Bevestig de muurbeugel aan de muur met behulp van de schroeven.

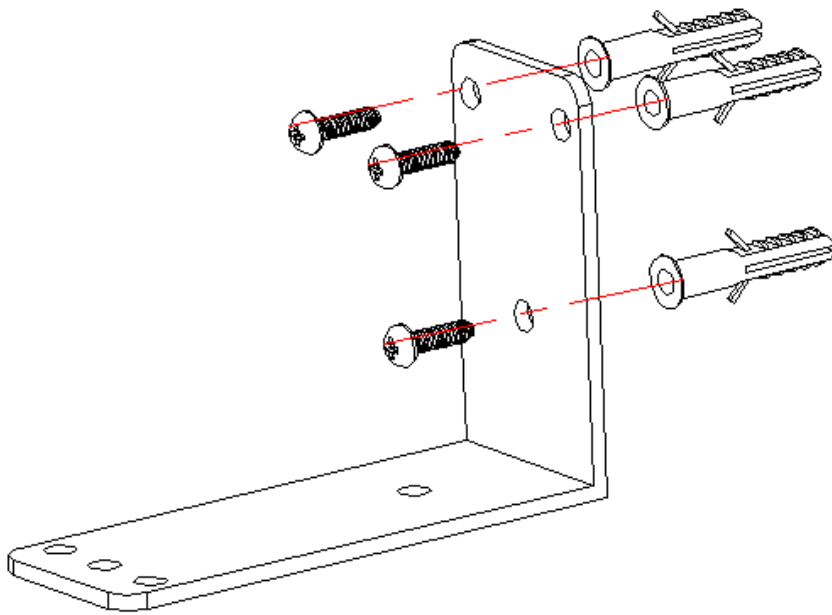

Stap 4: Bestig nu het apparaat aan de muurbeugel met behulp van de vleugelmoeren en schroeven (2,3). Draai alles goed aan. Zet het apparaat vervolgens in de juiste hoek en draai de moer (1) vast met de inbussleutel (4).

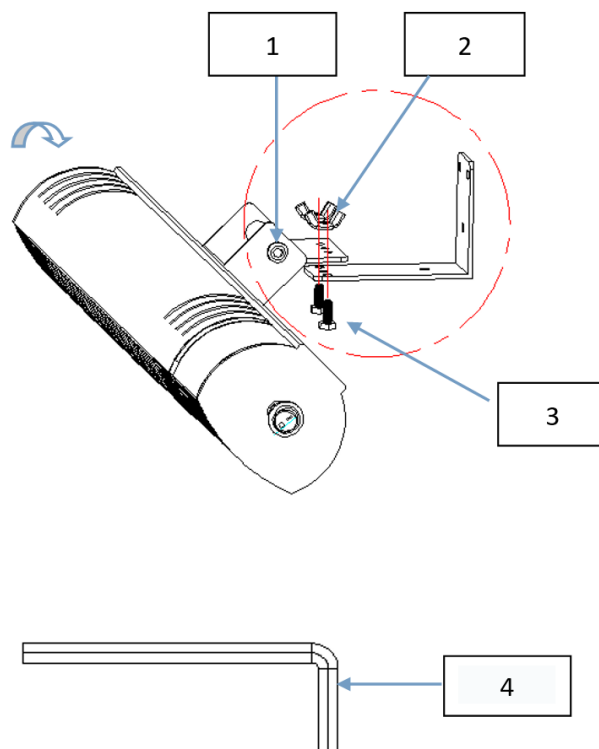

- 1) Moer
- 2) Vleugelmoeren
- 3) M6 schroeven
- 4) Inbussleutel

REINIGING EN ONDERHOUD

- Haal de stekker uit het stopcontact vooraleer u het onderhoud uitvoert en laat het toestel volledig afkoelen.
- De buitenkant kan schoongemaakt worden met zachte vochtige doek. Indien nodig kan u een mild reinigingsmiddel gebruiken. Droog de buitenkant na het schoonmaken af met een zachte doek.
- Gebruik nooit alcohol, benzine, schuurmiddelen, boenwas of ruwe borstels om het het toestel schoon te maken. Dit kan schade of aantasting van het oppervlak veroorzaken.
- Hoewel toestel is goedgekeurd voor gebruik buitenshuis (balkons en terrassen), mag u het voor uw eigen veiligheid nooit onderdompelen in water. Wacht tot het toestel volledig droog is voordat u het opnieuw inschakelt.
- Bewaar de doos voor opslag in periodes dat u het toestel niet gebruikt. Het toestel moet bij opslag immers ook beschermd worden tegen vuil en stof.

SCHADE

Eltra NV kan onder geen enkel beding aansprakelijk gesteld worden voor schade van welke aard ook, indien het toestel niet correct volgens de voorgeschreven installatie-instructies werd geïnstalleerd, noch voor schade ten gevolge van onvoorziene omstandigheden zoals natuurrampen, blikseminslag,.... Alle daaruit voortvloeiende kosten vallen bijgevolg uitsluitend ten laste van de koper, en worden niet gedekt door de garantievoorzwaarden.

AFVOER EN RECYCLAGE



Dit apparaat voldoet aan EU-wetgeving 2012/19/EU inzake recycling aan het einde van de levensduur. Het product mag niet samen met het gewone huisvuil verwijderd worden. Win inlichtingen in over de manier waarop elektrische en elektronische producten in uw regio gescheiden worden ingezameld.

CONSIGNES DE SÉCURITÉ IMPORTANTES



VEUILLEZ LIRE ATTENTIVEMENT TOUTES LES CONSIGNES AVANT D'UTILISER CET APPAREIL. CONSERVEZ CE MANUEL DANS UN ENDROIT SÛR POUR D'ÉVENTUELLES CONSULTATIONS ULTÉRIEURES.

- Veillez à ce que la tension d'alimentation de votre installation électrique corresponde à celle indiquée sur la plaque signalétique de cet appareil.
- Ne laissez jamais l'appareil sans surveillance lorsqu'il fonctionne. Débranchez toujours l'appareil lorsqu'il ne fonctionne pas.
- Cet appareil de chauffage devient chaud lorsqu'il fonctionne. Afin d'éviter toute brûlure, évitez que la peau nue n'entre en contact avec les surfaces chaudes. Accordez une attention particulière en présence d'enfants et de personnes vulnérables.
- Maintenez les matériaux combustibles tels que les meubles, les oreillers, la literie, le papier, les vêtements et les rideaux à une distance minimale de 1 m de l'appareil de chauffage.
- Pour une utilisation du produit en toute sécurité, ce dernier doit être placé à une distance minimale du sol de 1,8 m, et de 0,5 m du plafond, du toit et des murs latéraux.
- Vérifiez les murs extérieurs afin de détecter toute zone endommagée avant d'installer l'appareil de chauffage.
- Vérifiez les murs extérieurs afin de détecter les câbles et canalisations de télécommunications et d'électricité.
- Si des branchements se trouvent dans les environs immédiats, n'installez pas votre appareil de chauffage et trouvez un autre endroit pour l'installer.
- L'appareil de chauffage ne doit pas se trouver directement sous une prise de courant.
- L'élément chauffant ne doit pas être placé face au plafond. L'élément chauffant doit être placé face à la zone à chauffer.
- Afin d'éviter toute surchauffe de l'appareil de chauffage, ne le couvrez pas.
- Vérifiez qu'aucun matériau inflammable tel que des rideaux, des marquises, des drapeaux ou des bâches en plastique ne couvre ou n'obstrue l'appareil en raison du vent ou d'autres facteurs environnementaux.
- N'utilisez pas cet appareil de chauffage dans les environs immédiats d'une baignoire, d'une douche ou d'une piscine.
- Cet appareil peut uniquement être utilisé par des enfants à partir de 8 ans et par des personnes présentant des capacités physiques, sensorielles ou mentales réduites ou un manque d'expérience et de connaissances, si elles sont surveillées ou si elles ont reçu des instructions concernant l'utilisation de l'appareil en toute sécurité et comprennent les risques qui y sont liés.
- Les enfants âgés de moins de 3 ans doivent être tenus à l'écart, sauf s'ils sont surveillés en permanence.
- Les enfants ne peuvent pas jouer avec l'appareil. Le nettoyage et l'entretien qui incombent à l'utilisateur ne peuvent pas être effectués par des enfants sans surveillance.

- N'utilisez pas ce produit s'il présente tout dégât manifeste.
- N'essayez pas de réparer ou de régler toute fonctionnalité électrique ou mécanique de cette unité. Aucune pièce n'est réparable par l'utilisateur. L'entretien ou les réparations doivent uniquement être effectués par un électricien qualifié. Si vous essayez de réparer l'unité vous-même, cela annulera la garantie. Si un entretien s'avère nécessaire, contactez le revendeur ou le fabricant.
- Si le cordon d'alimentation est endommagé, il doit être remplacé par le fabricant, son agent chargé de l'entretien ou par des personnes possédant les mêmes qualifications, afin d'éviter tout risque.
- Ne manipulez pas l'élément chauffant à mains nues. Si vous le touchez par inadvertance, retirez les traces de doigts avec un chiffon doux et de l'alcool (dénaturé), sinon les marques brûleront sur l'élément et causeront une défaillance prématurée de l'appareil de chauffage.
- Ne remplacez pas l'élément chauffant de ce produit ou n'essayez pas de le remplacer.
- Ce produit convient à une utilisation à l'intérieur et à l'extérieur. N'utilisez pas cet appareil à la lumière directe du soleil, à proximité de sources de chaleur, dans des environnements humides ou dans des endroits à proximité d'eau ou autres liquides comme une salle de bains, une douche ou une piscine.
- Ce produit ne doit pas être laissé à l'extérieur, exposé aux éléments, pendant une longue période.
- Ne l'utilisez pas avec des mains humides et évitez de renverser de l'eau ou autres liquides sur l'appareil, le câble d'alimentation ou la fiche secteur.
- Ne placez pas le câble d'alimentation sous un revêtement de sol. Ne couvrez pas le cordon d'alimentation avec des tapis, un chemin de couloir/d'escalier ou d'autres revêtements semblables. Placez le câble d'alimentation à l'écart du passage et à un endroit où il ne risque pas de l'entraver.
- N'enroulez pas le câble d'alimentation autour de l'unité.
- Évitez d'insérer ou de laisser entrer des corps étrangers dans les orifices de ventilation ou les bouches de l'appareil de chauffage, car cela pourrait provoquer un choc électrique ou un incendie, ou encore endommager l'unité.
- Afin de prévenir tout incendie, ne bloquez pas les orifices de ventilation.
- N'utilisez pas l'appareil dans des endroits où de l'essence, de la peinture ou d'autres substances inflammables sont utilisées ou stockées.
- Placez toujours l'appareil de façon à ce que la fiche secteur soit toujours accessible et évitez d'utiliser une rallonge, car elle pourrait surchauffer et entraîner un risque d'incendie.
- Vérifiez toujours que l'appareil de chauffage est branché à une prise appropriée et testée pour une utilisation à l'extérieur.
- Afin de déconnecter l'appareil de chauffage, tournez le bouton de contrôle sur « OFF », puis retirez la fiche de la prise. Ne le débranchez pas en tirant sur le câble d'alimentation.
- Débranchez toujours l'unité et assurez-vous qu'elle est complètement refroidie avant de la déplacer, de la nettoyer ou de la stocker.
- Cet appareil de chauffage est destiné à un usage domestique et ne doit pas être utilisé à des fins commerciales ou contractuelles. Tout autre usage, non recommandé par le fabricant, pourrait provoquer un incendie, un choc électrique ou des blessures.

- L'utilisation d'accessoires sur cet appareil de chauffage n'est pas recommandée.
- Avertissement : cet appareil de chauffage n'est pas équipé d'un appareil pour réguler la température ambiante. N'utilisez pas cet appareil de chauffage dans de petits espaces occupés par des personnes incapables de quitter la pièce de façon autonome, sauf si elles sont constamment surveillées.
- N'utilisez pas cet appareil de chauffage avec un programmateur, une minuterie, un système de commande à distance séparé ou tout autre appareil qui allume automatiquement l'appareil de chauffage, car il existe un risque d'incendie si cet appareil est couvert ou mal placé.

INFORMATIONS TECHNIQUES

FR :

- Appareil de chauffage pour patio à infrarouges
- Alimentation électrique (220-240 V)
- 1 réglage (1 500 W)
- Montage mural
- Support mural inclus
- Résistant à l'eau (IP 55)
- Dimensions : 560 x 380 x 320 mm

INSTRUCTIONS D'INSTALLATION

ATTENTION : pour une utilisation du produit en toute sécurité, ce dernier doit être placé à une distance minimale du sol de 1,8 m, et de 0,5 m du plafond, du toit et des murs latéraux.

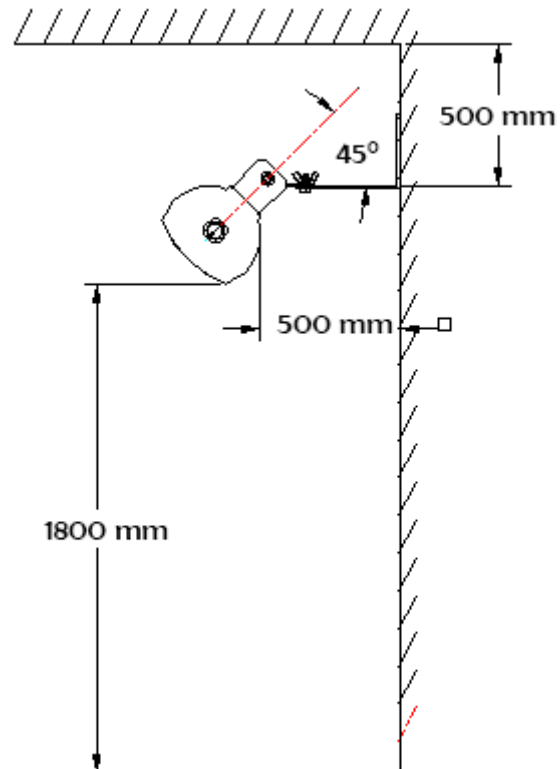

Assurez-vous que le mur sur lequel vous voulez monter l'appareil n'est pas composé de matériaux inflammables (le bois, par exemple). Vérifiez les murs extérieurs afin de détecter les câbles et canalisations de télécommunications et d'électricité. Si des branchements se trouvent dans les environs immédiats, n'installez pas l'appareil de chauffage à cet endroit et trouvez un autre endroit.

Étape 1 : forez 3 trous d'un diamètre de 8 mm et d'une profondeur de 35 mm dans le mur. Assurez-vous que la distance entre les trous correspond à la distance décrite sur le schéma ci-dessous :

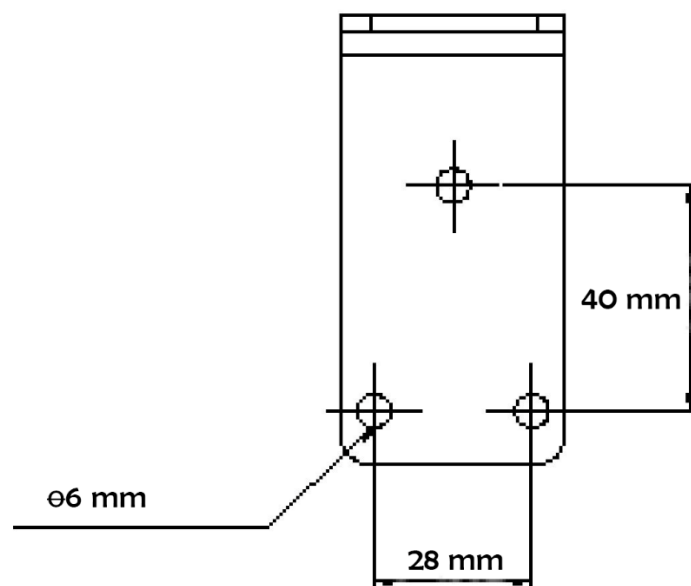

Étape 2 : insérez les 3 chevilles dans le mur.

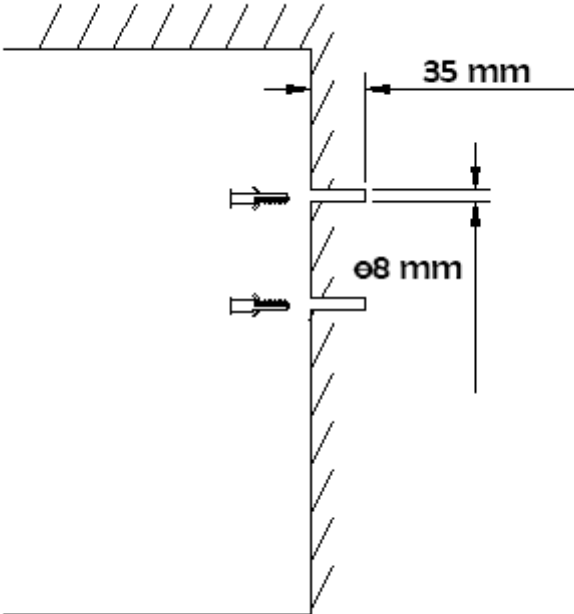

Étape 3 : fixez le support mural au mur avec les vis.

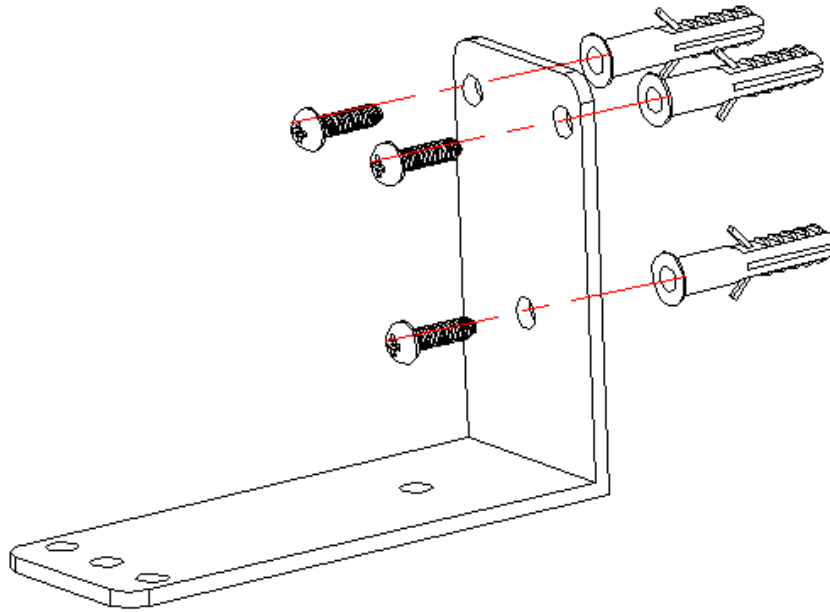

Étape 4 : placez l'unité sur le support mural avec les écrous à oreilles et les vis (2, 3). Serrez tout correctement. Puis, réglez l'angle de l'unité et serrez l'écrou de fixation (1) avec la clé Allen (4).

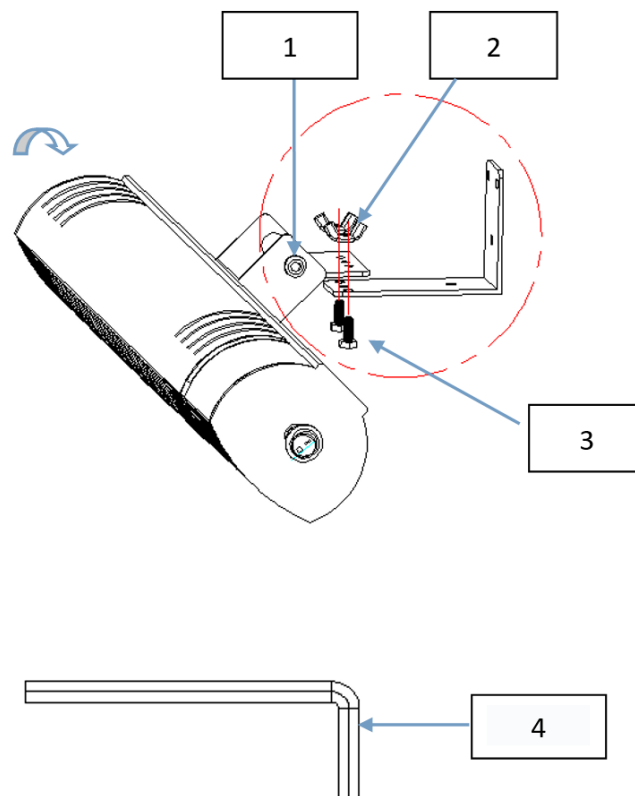

- 1) Écrou de fixation
- 2) Écrous à oreilles
- 3) Vis M6
- 4) Clé Allen

NETTOYAGE ET ENTRETIEN

- Débranchez l'appareil avant d'effectuer l'entretien et laissez-le refroidir complètement.
- L'extérieur peut être nettoyé avec un chiffon doux et humide. Si nécessaire, vous pouvez utiliser un détergent doux. Après le nettoyage, séchez l'extérieur avec un chiffon doux.
- N'utilisez jamais d'alcool, d'essence, de substance abrasive, de cire ou de brosse dure pour nettoyer l'unité. Cela pourrait endommager ou détériorer la surface.
- Même si l'unité peut être utilisée à l'extérieur (balcons et patios), ne l'immergez jamais dans de l'eau pour votre sécurité. Attendez qu'elle soit complètement sèche avant de la rallumer.
- Conservez la boîte pour y ranger l'unité quand vous ne l'utilisez pas. Quand vous rangez l'unité, vous devez également la protéger contre la saleté et la poussière.

DOMMAGES

ELTRA NV ne peut en aucun cas être tenue responsable d'éventuels dommages, de quelque nature que ce soit, dans le cas où l'appareil n'a pas été correctement installé conformément aux instructions données, ni des dommages découlant de circonstances imprévisibles telles que des catastrophes naturelles et foudroiements, notamment. Tous les coûts qui peuvent en découler relèvent par conséquent de la seule responsabilité de l'acheteur et ne sont pas couverts par la garantie.

MISE AU REBUT ET RECYCLAGE



Cet appareil respecte la directive 2012/19/UE relative au recyclage des produits à la fin de leur cycle de vie. Ce produit ne doit pas être jeté avec les déchets ménagers. Veuillez vous informer quant au tri des produits électriques et électroniques dans votre région.

WICHTIGE SICHERHEITSHINWEISE



LESEN SIE ALLE ANWEISUNGEN SORGFÄLTIG DURCH, BEVOR SIE DAS GERÄT VERWENDEN. BEWAHREN SIE DAS HANDBUCH FÜR EINEN SPÄTEREN GEBRAUCH AN EINEM SICHEREN ORT AUF.

- Vergewissern Sie sich, dass die Spannung Ihrer Stromversorgung mit dem Typenschild dieses Geräts übereinstimmt.
- Lassen Sie das Gerät während des Betriebs niemals unbeaufsichtigt. Wenn das Gerät nicht benutzt wird, ziehen Sie immer den Netzstecker.
- Dieses Heizgerät wird während des Betriebs heiß. Zur Vermeidung von Verbrennungen darf keinesfalls nackte Haut mit den heißen Oberflächen in Berührung kommen. Besondere Vorsicht ist geboten, wenn Kinder und gefährdete Personen anwesend sind.
- Beachten Sie, dass brennbare Materialien wie Möbel, Kissen, Bettzeug, Papier, Kleidung und Vorhänge einen Abstand von mindestens 1 m zum Gerät haben müssen.
- Für einen sicheren Gebrauch sollte das Geräte einen Abstand von mindestens 1,8 m über dem Boden und 0,5 m zu Decke, Dach und beiden Seitenwänden haben.
- Prüfen Sie die Außenwände auf Schadstellen, bevor Sie das Heizgerät installieren.
- Prüfen Sie die Außenwände auf eventuell vorhandene Kommunikations- und Elektrokabel sowie Rohrleitungen.
- Sollten in unmittelbarer Nähe Versorgungsleitungen vorhanden sein, installieren Sie Ihr Heizgerät nicht, sondern suchen Sie nach einem anderen Ort, an dem Sie dieses Produkt installieren können.
- Das Heizgerät darf sich nicht unmittelbar unter einer Steckdose befinden.
- Das Heizelement sollte nicht zur Decke zeigen. Das Heizelement muss dem zu beheizenden Bereich zugewandt sein.
- Zur Vermeidung von Überhitzung darf das Gerät nicht abgedeckt werden.
- Achten Sie darauf, dass kein brennbares Material durch Wind oder andere Umwelteinflüsse das Gerät abdeckt oder blockiert, wie z.B. Vorhänge, Zelte/Markisen, Fahnen, Plastikfolien usw.
- Verwenden Sie dieses Heizgerät nicht in der unmittelbaren Umgebung einer Badewanne, einer Dusche oder eines Schwimmbeckens.
- Dieses Gerät darf von Kindern ab 8 Jahren und darüber sowie von Personen mit eingeschränkten physischen, sensorischen oder geistigen Fähigkeiten oder mangelnder Erfahrung und Kenntnis nur benutzt werden, wenn sie beaufsichtigt oder über den sicheren Gebrauchs des Geräts unterwiesen wurden und die daraus resultierenden Gefahren verstehen.
- Kinder unter 3 Jahren sollten ferngehalten werden, wenn sie nicht ständig beaufsichtigt werden.
- Kinder dürfen nicht mit dem Gerät spielen. Reinigungs- und Wartungsarbeiten dürfen nicht durch unbeaufsichtigte Kinder durchgeführt werden.

- Verwenden Sie das Produkt nicht, wenn es sichtbare Anzeichen von Schäden am Gerät gibt.
- Versuchen Sie nicht, elektrische oder mechanische Funktionen an diesem Gerät zu reparieren oder einzustellen. Das Gerät enthält keine vom Benutzer zu wartenden Teile. Wartungsarbeiten oder Reparaturen sollten nur von einer qualifizierten Elektrofachkraft durchgeführt werden. Wenn Sie versuchen, das Gerät selbst zu reparieren, erlischt Ihre Garantie. Wenden Sie sich im Servicefall an den Händler oder Hersteller.
- Wenn das Netzkabel beschädigt ist, muss es durch den Hersteller, seinen Kundendienst oder eine ähnlich qualifizierte Person ersetzt werden, um eine Gefährdung zu vermeiden.
- Fassen Sie das Hezelement nicht mit bloßen Händen an. Bei versehentlicher Berührung entfernen Sie Fingerabdrücke mit einem weichen Tuch und Brennspiritus oder Alkohol, da sich die Abdrücke sonst in das Element einbrennen und zu einem vorzeitigen Ausfall des Hezelements führen.
- Tauschen Sie das Hezelement in diesem Produkt nicht aus und versuchen Sie nicht, es auszutauschen.
- Dieses Produkt ist für den Innen- und Außeneinsatz geeignet. Betreiben Sie das Gerät nicht in direktem Sonnenlicht, in der Nähe von Wärmequellen, in feuchten Umgebungen oder an Orten in der Nähe von Wasser oder anderen Flüssigkeiten, wie z.B. in Badezimmern, Duschen oder Schwimmbädern.
- Dieses Produkt darf nicht über einen längeren Zeitraum im Freien der Witterung ausgesetzt werden.
- Bedienen Sie das Gerät nicht mit nassen Händen und schütten Sie kein Wasser oder andere Flüssigkeiten auf das Gerät, das Netzkabel oder den Stecker.
- Verlegen Sie das Netzkabel nicht unter Teppichböden. Decken Sie das Netzkabel niemals mit Teppichen, Läufern oder ähnlichen Fußbodenbelägen ab. Verlegen Sie das Netzkabel nicht in Durchgangsbereichen und platzieren Sie es so, dass niemand darüber stolpern kann.
- Wickeln Sie das Netzkabel nicht um das Gerät.
- Stecken Sie keine Fremdkörper in die Lüftungsöffnungen des Heizgeräts und lassen Sie diese nicht eindringen, da dies zu einem Stromschlag, Brand oder einer Beschädigung des Heizgeräts führen kann.
- Um einen möglichen Brand zu verhindern, dürfen die Lüftungsschlitze in keiner Weise blockiert werden.
- Verwenden Sie das Gerät keinesfalls in Bereichen, in denen Benzin, Farbe oder entflammbare Flüssigkeiten eingesetzt oder gelagert werden.
- Platzieren Sie das Gerät immer mit dem Netzstecker an einer zugänglichen Stelle und vermeiden Sie die Verwendung von Verlängerungskabeln, da diese überhitzen und eine potenzielle Brandgefahr darstellen können.
- Achten Sie immer darauf, dass das Heizgerät an eine geeignete Steckdose angeschlossen ist, die für den Einsatz im Freien geprüft ist.
- Um das Heizgerät auszuschalten, drehen Sie die Bedienelemente auf OFF und ziehen Sie dann den Stecker aus der Steckdose. Ziehen Sie den Stecker nicht am Netzkabel heraus.
- Ziehen Sie immer den Netzstecker und stellen Sie sicher, dass das Gerät vollständig abgekühlt ist, bevor Sie es bewegen, reinigen oder lagern.

- Dieses Heizgerät ist nur für den Hausgebrauch bestimmt und darf nicht für gewerbliche Zwecke verwendet werden. Jede andere Verwendung, die nicht vom Hersteller empfohlen wird, kann zu Bränden, Stromschlägen oder Verletzungen führen.
- Die Verwendung von Anbauteilen am Heizgerät wird nicht empfohlen.
- Vorsicht: Dieses Heizgerät ist nicht mit einer Vorrichtung zur Regelung der Raumtemperatur ausgestattet. Verwenden Sie dieses Heizgerät nicht in kleinen Räumen, wenn diese von Personen bewohnt werden, die nicht in der Lage sind, den Raum selbstständig zu verlassen, es sei denn, das Gerät ist unter ständiger Beaufsichtigung.
- Verwenden Sie dieses Heizgerät nicht mit einem Programmiergerät, einer Zeitschaltuhr, einem separaten Fernbedienungssystem oder einem anderen Gerät, das das Heizgerät automatisch einschaltet, da bei Abdeckung oder falscher Positionierung des Heizgeräts Brandgefahr besteht.

TECHNISCHE DATEN

DE:

- Infrarot-Terrassenheizstrahler
- Elektrisch betrieben (220 – 240 V)
- 1 Einstellung (1500 W)
- Wandmontage
- Inklusive Wandhalterung
- Wasserfest (IP55)
- Abmessungen: 560 x 380 x 320 mm

INSTALLATIONSANLEITUNG

ACHTUNG: Für einen sicheren Gebrauch sollte das Geräte einen Abstand von mindestens 1,8 m über dem Boden und 0,5 m zu Decke, Dach und beiden Seitenwänden haben.

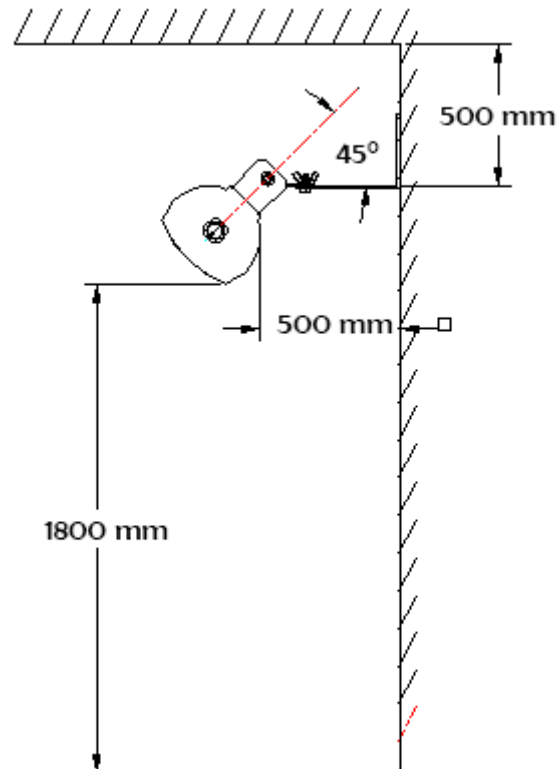

Stellen Sie sicher, dass die Montagewand nicht aus brennbaren Materialien (z.B. Holz) besteht. Prüfen Sie die Außenwände auf eventuell vorhandene Kommunikations- und Elektrokabel sowie Rohrleitungen. Sollten in unmittelbarer Nähe Versorgungsleitungen vorhanden sein, installieren Sie das Heizgerät nicht, sondern suchen Sie nach einem anderen Installationsort.

Schritt 1: Bohren Sie 3 Löcher mit einem Durchmesser von 8 mm und einer Tiefe von 35 mm in die Wand. Achten Sie darauf, dass der Abstand zwischen den Löchern der folgenden Abbildung entspricht:

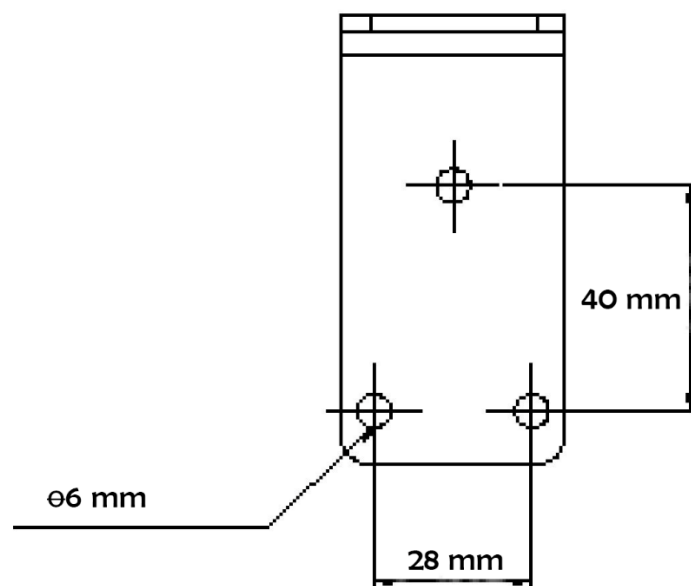

Schritt 2: Stecken Sie die 3 Dübel in die Wand.

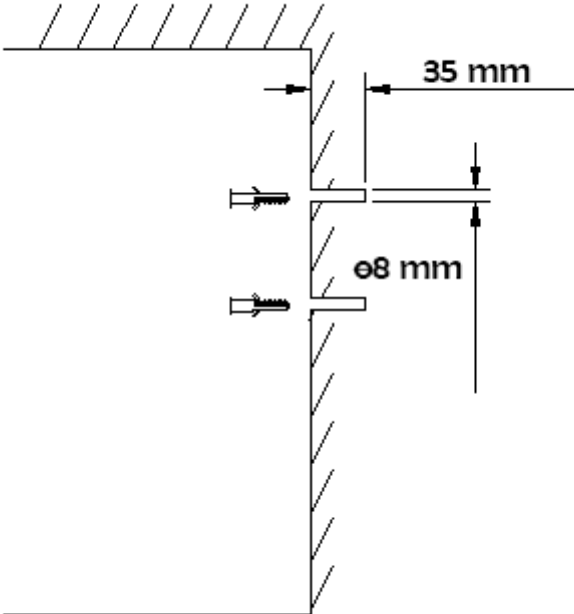

Schritt 3: Befestigen Sie die Wandhalterung mit den Schrauben an der Wand.

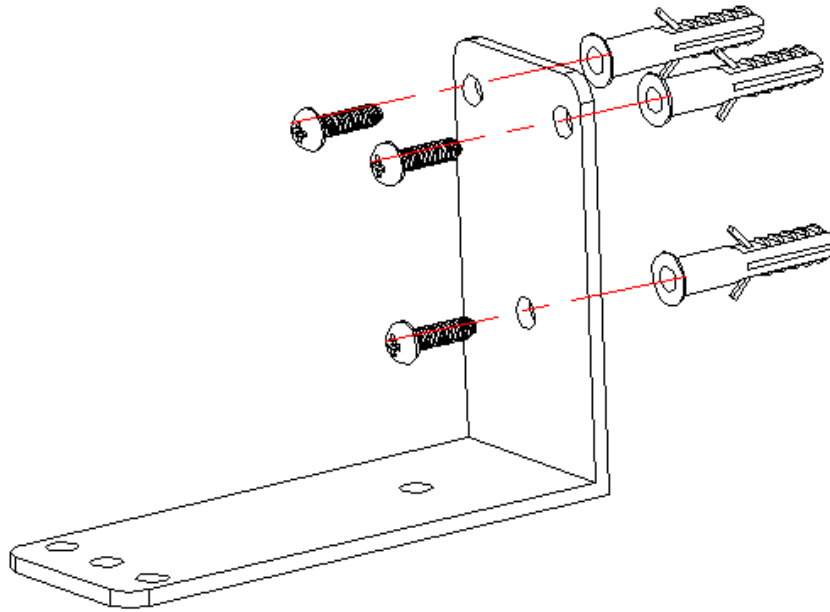

Schritt 4: Montieren Sie das Gerät mit den Flügelmutter und Schrauben (2,3) an der Wandhalterung. Ziehen Sie alles gut fest. Stellen Sie dann das Gerät in den richtigen Winkel und ziehen Sie die Mutter (1) mit dem Inbusschlüssel (4) fest.

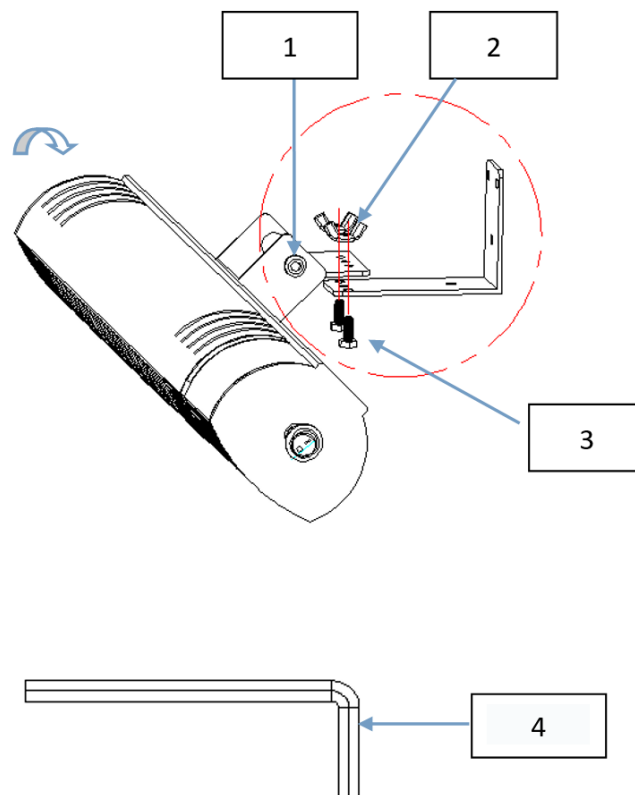

- 1) Mutter
- 2) Flügelmuttern
- 3) M6 Schrauben
- 4) Inbusschlüssel

REINIGUNG UND WARTUNG

- Ziehen Sie den Netzstecker, bevor Sie Wartungsarbeiten durchführen, und lassen Sie das Gerät vollständig abkühlen.
- Das Äußere kann mit einem weichen, feuchten Tuch gereinigt werden. Bei Bedarf können Sie ein mildes Reinigungsmittel verwenden. Trocknen Sie die Außenseite nach der Reinigung mit einem weichen Tuch ab.
- Verwenden Sie zur Reinigung des Geräts keinesfalls Alkohol, Benzin, Scheuermittel, Wachs oder harte Bürsten. Dies kann zu Beeinträchtigung oder Schäden an der Oberfläche führen.
- Obwohl das Gerät für den Außenbereich (Balkone und Terrassen) zugelassen ist, sollten Sie es zu Ihrer Sicherheit niemals in Wasser tauchen. Lassen Sie das Gerät vollständig trocknen, bevor Sie es wieder einschalten.
- Bewahren Sie den Karton zur Lagerung des Geräts auf, wenn Sie es nicht benutzen. Das Gerät muss auch bei der Lagerung vor Schmutz und Staub geschützt werden.

SCHÄDEN

Eltra NV kann unter keinen Umständen für Schäden jeglicher Art verantwortlich gemacht werden, wenn das Gerät nicht ordnungsgemäß entsprechend der beschriebenen Installationsanweisungen installiert wurde oder für Schäden infolge unvorhergesehener Umstände wie Naturkatastrophen, Blitzeinschlag usw. Alle daraus resultierenden Kosten liegen daher in der alleinigen Verantwortung des Käufers und sind nicht durch die Garantie abgedeckt.

ENTSORGUNG UND RECYCLING



Dieses Gerät entspricht der EU-Richtlinie 2012/19/EU über das Recycling am Ende der Nutzungsdauer von Produkten. Das Produkt darf nicht im Hausmüll entsorgt werden. Bitte informieren Sie sich, wie elektrische und elektronische Produkte in Ihrer Region getrennt gesammelt und entsorgt werden.

IMPORTANT SAFETY INSTRUCTIONS



READ ALL INSTRUCTIONS CAREFULLY BEFORE USING THE DEVICE. KEEP THE MANUAL IN A SAFE PLACE FOR LATER USE.

- Ensure that your power supply voltage matches this appliance's rating label.
- Never leave the appliance unattended while in operation. Always unplug the appliance when not in use.
- This heater becomes hot when in use. To avoid burns, do not let bare skin touch hot surfaces. Particular attention has to be given when children and vulnerable people are present.
- Keep combustible materials such as furniture, pillows, bedding, papers, clothes and curtains at least 1 m from the heater.
- For safe use of the product, the product installation position should have minimum height of 1.8 m from the ground, and a minimum distance of 0.5m from ceiling, roof and both sides walls.
- Check exterior walls for areas of damage before installing the heater.
- Check exterior walls for communication and electrical cables and pipelines.
- Should any service lines be present in the immediate vicinity do not install your heater, find an alternative location to install this product.
- The heater must not be located immediately below a socket outlet.
- The heating element should not face a ceiling. The heater element must be facing the area it is to heat.
- In order to avoid overheating do not cover the heater.
- Pay attention that no combustible material due to wind or other environmental influences covers or obstructs the appliance, such as curtains, marquees, flags, plastic foil etc.
- Do not use this heater in the immediate surroundings of a bath, a shower or a swimming pool.
- This appliance can only be used by children aged from 8 years and above and persons with reduced physical, sensory or mental capabilities or lack of experience and knowledge if they have been given supervision or instruction concerning use of the appliance in a safe way and understand the hazards involved.
- Children of less than 3 years should be kept away unless continuously supervised.
- Children shall not play with the appliance. Cleaning and user maintenance shall not be done by children without supervision.
- Do not use the product if there are any visible signs of damage to the appliance.
- Do not attempt to repair or adjust any electrical or mechanical functions on this unit. The unit does not contain any user serviceable parts. Only a qualified electrician should perform servicing or repairs. Attempting to repair the unit yourself will void your warranty. If service is needed, contact the dealer or manufacturer.
- If the power cord is damaged it must be replaced by the manufacturer, its service agent, or similarly qualified persons in order to avoid a hazard.

- Do not handle the heating element with bare hands. If it is inadvertently touched, remove finger marks with a soft cloth and methylated spirits or alcohol, otherwise the marks will burn into the element causing premature heater failure.
- Do not replace or attempt to replace the heating element in this product.
- This product is suitable for indoor and outdoor use. Do not operate the appliance in direct sunlight, near heat sources, humid environments or in places near water or other liquids such as bathrooms, shower or swimming pool.
- This product must not be left outdoors exposed to the elements for long periods of time.
- Do not operate with wet hands or spill water or other liquids on to the appliance the mains cable or plug.
- Do not run the power cable under carpeting. Do not cover the power cable with rugs, runner, or similar coverings. Arrange the power cable away from foot traffic and where it will not be tripped over.
- Do not wind the power cable around the unit.
- Do not insert or allow foreign objects to enter any ventilation or opening on the heater, as this may result in electric shock, fire, or damage to the heater.
- To prevent a possible fire, do not block the air vents.
- Do not use the appliance in areas where petrol, paints or other flammable substances are used or stored.
- Always position the appliance with the mains plug in an accessible position and avoid the use of an extension cables as they may overheat and create a potential fire risk.
- Always ensure the heater is plugged into a suitable socket, one that is tested for outdoor use.
- To disconnect heater, turn controls to OFF, then remove plug from socket. Do not unplug by pulling on the power cable.
- Always unplug the unit and ensure the unit is completely cold before moving, cleaning or storing.
- This heater is intended for domestic use only and should not be used commercially for contract purposes. Any alternative use, not recommended by the manufacturer, may result in fire, electric shock, or injury to persons.
- The use of attachments on the heater is not recommended.
- Warning: This heater is not equipped with a device to control the room temperature. Do not use this heater in small rooms when occupied by persons not capable of leaving a room on their own, unless constant supervision is provided.
- Do not use this heater with a programmer, timer, separate remote-control system or any other device that switches the heater on automatically, since a fire risk exists if the heater is covered or position incorrectly.

TECHNICAL DATA

EN :

- Infrared patio heater
- Powered by electricity (220-240V)
- 1 setting (1500W)
- Wall mounting
- Wall bracket included
- Water-resistant (IP55)
- Dimensions: 560 x 380 x 320 mm

INSTALLATION INSTRUCTIONS

ATTENTION: For safe use of the product, the product installation position should have a minimum height of 1.8 m from the ground, and a minimum distance of 0.5m from ceiling, roof and both sides walls.

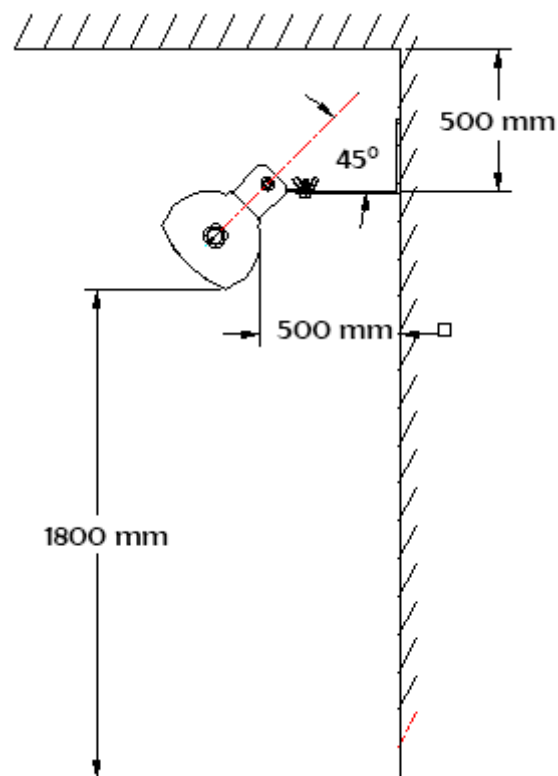

Make sure the mounting wall isn't made of combustible materials (e.g. wood). Check exterior walls for communication and electrical cables and pipelines. Should any service lines be present in the immediate vicinity, do not install the heater there and find an alternative location.

Step 1: Drill 3 holes with a diameter of 8 mm and a depth of 35 mm in the wall. Make sure the distance between the holes corresponds to the distance described in the diagram below:

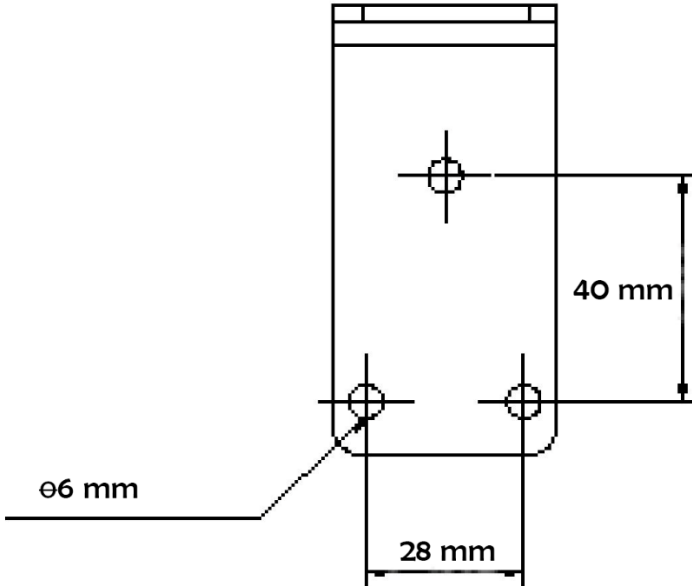

Step 2: Insert the 3 bolts into the wall.

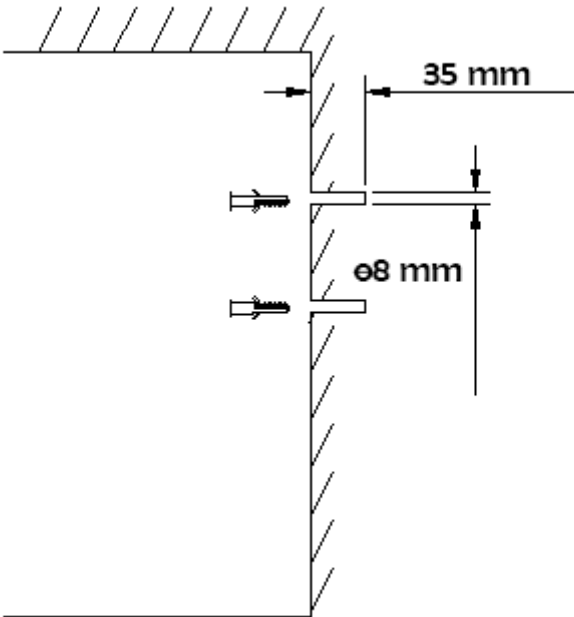

Step 3: Attach the wall bracket to the wall using the screws.

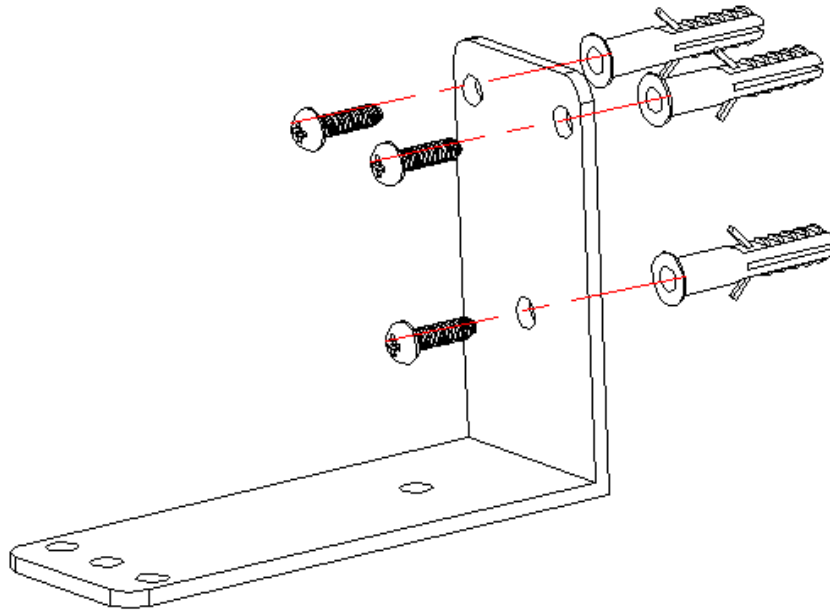

Step 4: Mount the unit to the wall bracket using the wing nuts and screws (2,3). Tighten everything securely. Then set the unit to the correct angle and tighten the nut (1) with the Allen key (4).

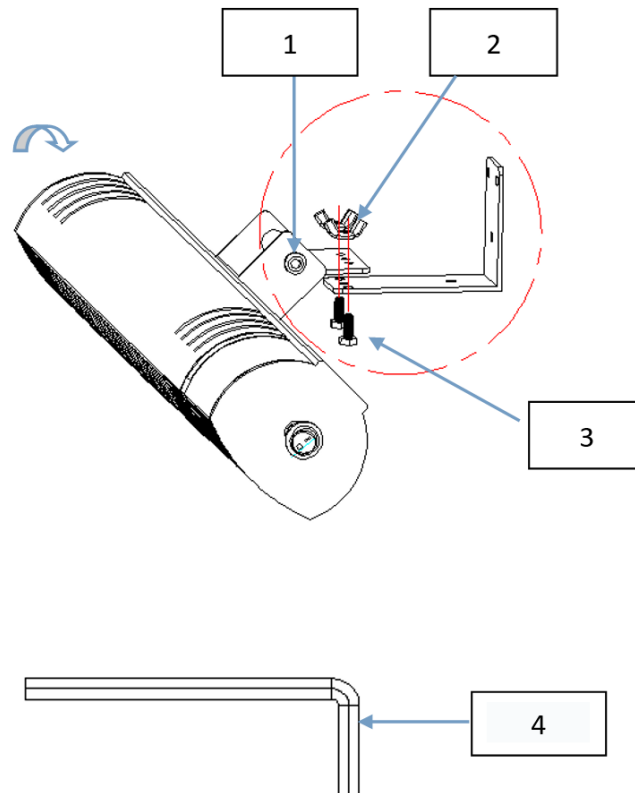

- 1) Nut
- 2) Wing nuts
- 3) M6 screws
- 4) Allen key

CLEANING AND MAINTENANCE

- Unplug the appliance before performing maintenance and allow it to cool down completely.
- The exterior can be cleaned with a soft damp cloth. If necessary, you can use a mild detergent. After cleaning, dry the outside with a soft cloth.
- Never use alcohol, gasoline, abrasives, wax or harsh brushes to clean the unit. Doing so may cause damage or deterioration to the surface.
- Although the unit is approved for outdoor use (balconies and patios), for your safety, never immerse it in water. Wait until the unit is completely dry before turning it on again.
- Keep the box for storage during periods when you are not using the unit. The unit must also be protected from dirt and dust when stored.

DAMAGE

Eltra NV can under no circumstances be held liable for damage of any kind if the device has not been installed correctly according to the prescribed installation instructions, nor for damage resulting from unforeseen circumstances such as natural disasters, lightning strikes, All resulting costs are therefore the sole responsibility of the purchaser and are not covered by the warranty.

DISPOSAL AND RECYCLING



This device complies with EU Directive 2012/19/EU concerning recycling at the end of working life of products. The product must not be disposed of together with household garbage. Please obtain information about the manner in which electrical and electronic products are collected separately in your area.

INSTRUCCIONES DE SEGURIDAD IMPORTANTES.

LEA TODAS LAS INSTRUCCIONES DETENIDAMENTE ANTES DE USAR EL DISPOSITIVO. GUARDE EL MANUAL EN UN LUGAR SEGURO PARA SU USO POSTERIOR.

- Asegúrese de que el voltaje de su fuente de alimentación coincida con la etiqueta de clasificación de este aparato.
- Nunca deje el aparato sin supervisión mientras esté en funcionamiento. Desenchufe siempre el aparato cuando no esté en uso.
- Este calentador se calienta cuando está en uso. Para evitar quemaduras, no permita que la piel desnuda toque superficies calientes. Se debe prestar especial atención cuando hay niños y personas vulnerables presentes.
- Mantenga los materiales combustibles como muebles, almohadas, ropa de cama, papeles, ropa y cortinas al menos a 1 m del calentador.
- Para un uso seguro del producto, la posición de instalación del producto debe tener una altura mínima de 1,8 m desde el suelo y una distancia mínima de 0,5 m desde el techo y las paredes de ambos lados.
- Revise las paredes exteriores en busca de áreas dañadas antes de instalar el calentador.
- Revise las paredes exteriores en busca de cables y tuberías de comunicación y eléctricas.
- Si hubiera cables de servicio en las inmediaciones, no instale su calentador, busque una ubicación alternativa para instalar este producto.
- El calentador no debe ubicarse inmediatamente debajo de una toma de corriente.
- El elemento calefactor no debe mirar hacia el techo. El elemento calefactor debe estar orientado hacia el área que se va a calentar.
- Para evitar el sobrecalentamiento, no cubra el calentador.
- Preste atención a que ningún material combustible debido al viento u otras influencias ambientales cubra u obstruya la unidad, como cortinas, marquesinas, banderas, láminas de plástico, etc.
- No utilice este calentador en las inmediaciones de un baño, una ducha o una piscina.
- Este aparato solo puede ser utilizado por niños a partir de 8 años y personas con capacidades físicas, sensoriales o mentales reducidas, o falta de experiencia y conocimiento si han recibido supervisión o instrucciones sobre el uso del aparato de forma segura y comprenden los peligros involucrados.
- Los niños menores de 3 años deben mantenerse alejados a menos que estén bajo supervisión continua.
- Los niños no deben jugar con el aparato. Los niños no deben realizar la limpieza y el mantenimiento del aparato sin supervisión.
- No utilice el producto si hay signos visibles de daños en el aparato.
- No intente reparar ni ajustar ninguna función eléctrica o mecánica de esta unidad. La unidad no contiene piezas reparables por el usuario. Solo un electricista cualificado debe realizar el

servicio o las reparaciones. Si intenta reparar la unidad usted mismo, anulará la garantía. Si necesita servicio, comuníquese con el distribuidor o el fabricante.

- Si el cable de alimentación está dañado, debe ser reemplazado por el fabricante o su agente de servicio, o una persona igualmente cualificada para evitar peligros.
- No manipule el elemento calefactor con las manos desnudas. Si lo toca inadvertidamente, elimine las marcas de los dedos con un paño suave y alcohol metilado o alcohol; de lo contrario, las marcas se quemarán en el elemento y provocarán una falla prematura del calentador.
- No sustituya ni intente sustituir el elemento calefactor de este producto.
- Este producto es adecuado para uso en interiores y exteriores. No opere el aparato bajo la luz solar directa, cerca de fuentes de calor, ambientes húmedos o en lugares cercanos al agua u otros líquidos como baños, duchas o piscinas.
- Este producto no debe dejarse al aire libre expuesto a la intemperie durante largos períodos.
- No opere con las manos mojadas o derrame agua u otros líquidos sobre el aparato, el cable de alimentación o el enchufe.
- No coloque el cable de alimentación debajo de una alfombra. No cubra el cable de alimentación con alfombras, caminos o revestimientos similares. Coloque el cable de alimentación lejos del tráfico peatonal y donde no se pueda tropezar.
- No enrolle el cable de alimentación alrededor de la unidad.
- No inserte ni permita que objetos extraños entren en ninguna ventilación o abertura del calentador, ya que esto puede provocar una descarga eléctrica, un incendio o daños en el calentador.
- Para evitar un posible incendio, no bloquee las salidas de aire.
- No utilice el aparato en áreas donde se utilice o almacene gasolina, pinturas u otras sustancias inflamables.
- Coloque siempre el aparato con el enchufe de red en una posición accesible y evite el uso de cables de extensión, ya que pueden sobrecalentarse y crear un riesgo potencial de incendio.
- Asegúrese siempre de que el calentador esté enchufado a una toma adecuada, que esté probada para uso en exteriores.
- Para desconectar el calentador, apáguelo y luego quite el enchufe de la toma de pared. No desenchufe tirando del cable de alimentación.
- Desenchufe siempre la unidad y asegúrese de que esté completamente fría antes de moverla, limpiarla o guardarla.
- Este calentador está diseñado para uso doméstico únicamente y no debe usarse comercialmente con fines contractuales. Cualquier uso alternativo, no recomendado por el fabricante, puede provocar incendios, descargas eléctricas o lesiones a las personas.
- No se recomienda el uso de accesorios en el calentador.
- Advertencia: Este calentador no está equipado con un dispositivo para controlar la temperatura ambiente. No utilice este calentador en habitaciones pequeñas cuando estén ocupadas por personas que no puedan salir de una habitación por sí mismas, a menos que se proporcione una supervisión constante.

- No utilice este calefactor con un programador, temporizador, sistema de control remoto independiente o cualquier otro dispositivo que encienda el calefactor automáticamente, ya que existe riesgo de incendio si el calentador está cubierto o en una posición incorrecta.

DATOS TÉCNICOS

ES:

- Calefactor infrarrojo para patio
- Alimentado por electricidad (220-240 V)
- 3 configuraciones (1500 W)
- Instalación en pared
- Sujeción para la pared incluida
- Resistente al agua (IP55)
- Dimensiones: 560 x 380 x 320 mm

INSTRUCCIONES DE INSTALACIÓN

AVISO: Para un uso seguro del producto, la posición de instalación del producto debe tener una altura mínima de 1,8 m desde el suelo y una distancia mínima de 0,5 m desde el techo y las paredes de ambos lados.

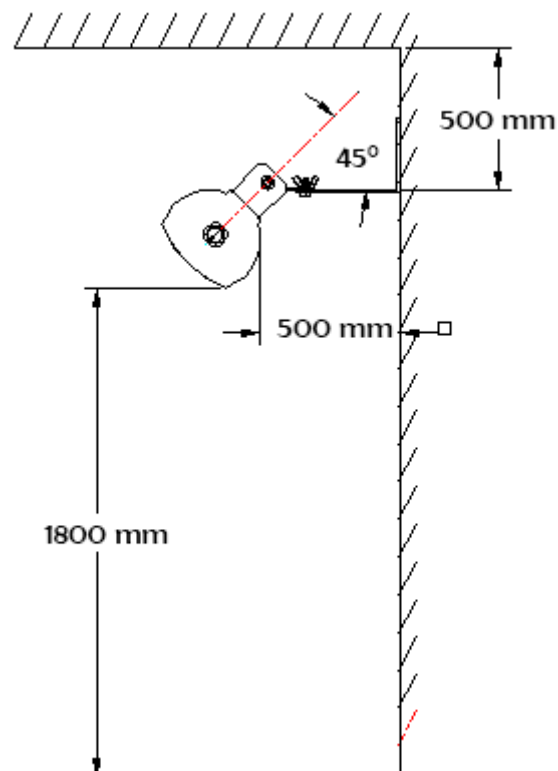

Asegúrese de que la pared de montaje no esté hecha de materiales combustibles (por ejemplo, madera). Revise las paredes exteriores en busca de cables y tuberías de comunicación y eléctricas. Si hubiera cables de servicio en las inmediaciones, no instale el calentador allí y busque una ubicación alternativa.

Paso 1: Taladre 3 orificios con un diámetro de 8 mm y una profundidad de 35 mm en la pared. Asegúrese de que la distancia entre los orificios corresponda a la distancia que se describe en el siguiente diagrama:

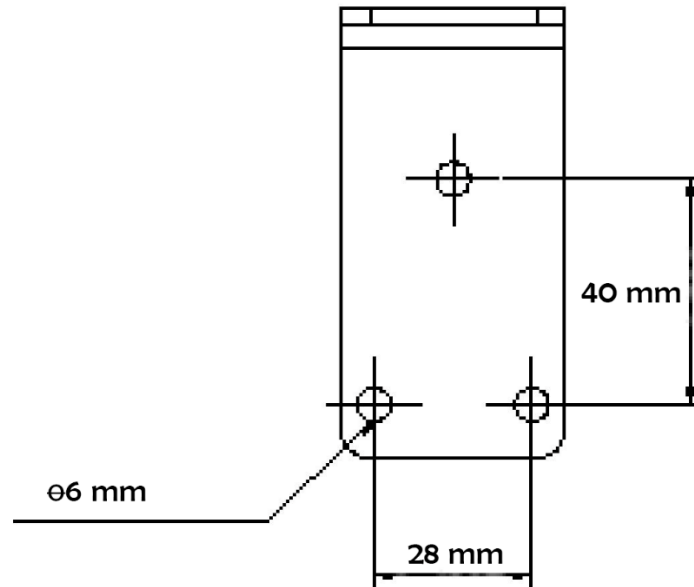

Paso 2: Inserte los 3 pernos en la pared.

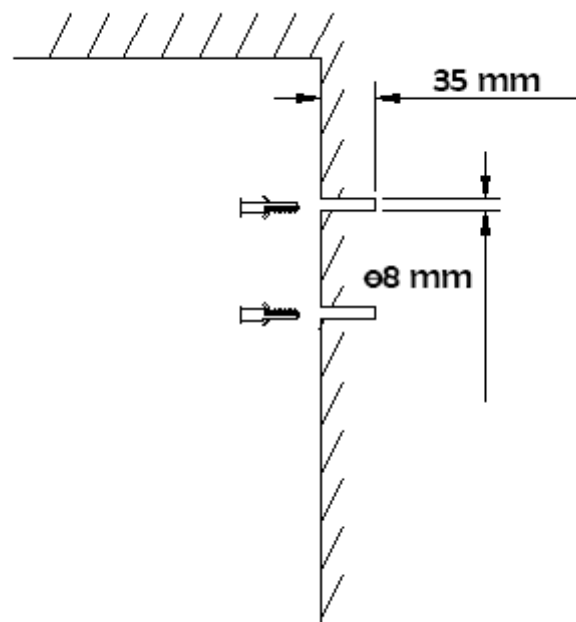

Paso 3: Fije el soporte de pared a la pared con los tornillos.

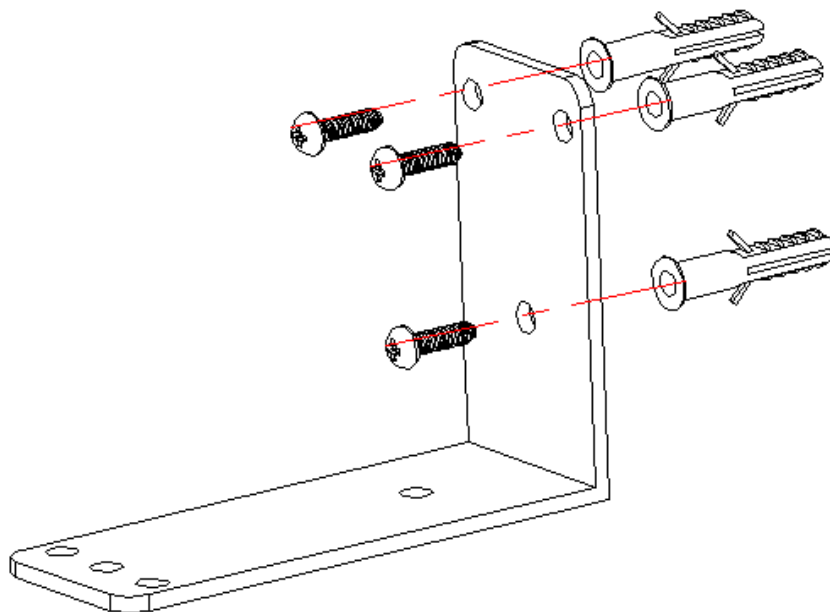

Paso 4: Monte la unidad en la sujeción para la pared con las tuercas de mariposa y los tornillos (2,3). Apriete todo de forma segura. Luego coloque la unidad en el ángulo correcto y apriete la tuerca (1) con la llave Allen (4).

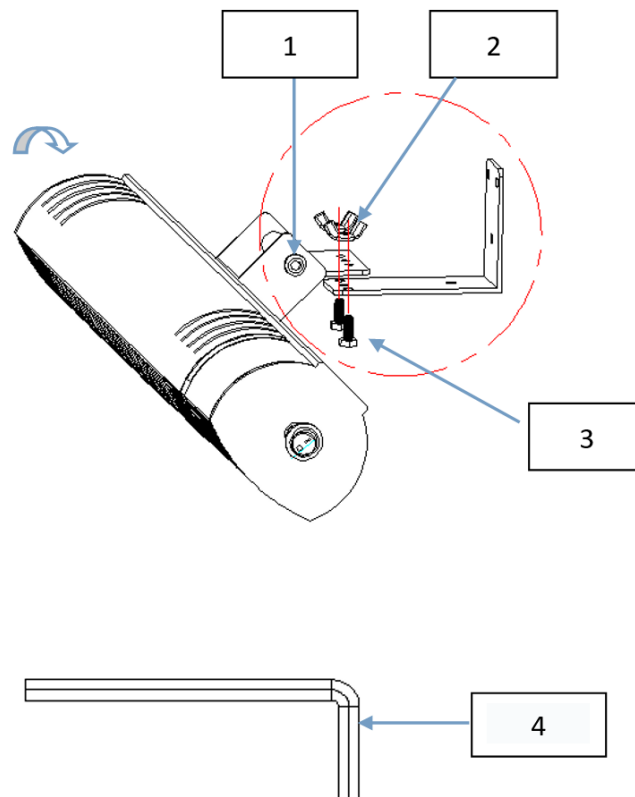

- 1) Tuerca
- 2) Tuercas de mariposa
- 3) Tornillos M6
- 4) Llave Allen

LIMPIEZA Y MANTENIMIENTO

- Desenchufe el aparato antes de realizar el mantenimiento y deje que se enfríe por completo.
- El exterior se puede limpiar con un paño suave húmedo. Si es necesario, puede utilizar un detergente suave. Después de limpiar, seque el exterior con un paño suave.
- Nunca use alcohol, gasolina, abrasivos, cera o cepillos duros para limpiar la unidad. Hacerlo puede dañar o deteriorar la superficie.
- Aunque la unidad está aprobada para uso en exteriores (balcones y patios), por su seguridad, nunca la sumerja en agua. Espere hasta que la unidad esté completamente seca antes de encenderla nuevamente.
- Guarde la caja para almacenarla durante los períodos en los que no utilice la unidad. La unidad también debe protegerse de la suciedad y el polvo cuando se almacena.

DAÑOS

Eltra NV no se hace responsable bajo ninguna circunstancia por daños de ningún tipo si el dispositivo no se ha instalado correctamente de acuerdo con las instrucciones de instalación prescritas, ni por daños resultantes de circunstancias imprevistas como desastres naturales, rayos, etc. Por lo tanto, todos los costes resultantes son responsabilidad exclusiva del comprador y no están cubiertos por la garantía.

ELIMINACIÓN Y RECICLAJE



Este dispositivo cumple con la Directiva 2012/19/UE de la UE relativa al reciclaje al final de la vida útil de los productos. El producto no se debe desechar con el resto de residuos domésticos. Obtenga información sobre cómo desechar los productos eléctricos y electrónicos en su zona.

WAŻNE INSTRUKCJE DOTYCZĄCE BEZPIECZEŃSTWA



PRZED PRYZYSTĄPIENIEM DO UŻYTKOWANIA URZĄDZENIA NALEŻY DOKŁADNIE ZAPOZNAĆ SIĘ Z INSTRUKCJĄ OBSŁUGI. INSTRUKCJĘ NALEŻY PRZECHOWYWAĆ W BEZPIECZNYM MIEJSCU, ABY MÓC Z NIEJ KORZYSTAĆ W PRZYSZŁOŚCI.

- Upewnić się, że napięcie zasilania jest zgodne z podanym na etykiecie znamionowej urządzenia.
- Nie pozostawiać pracującego urządzenia bez nadzoru. Zawsze odłączać urządzenie od zasilania, gdy nie jest używane.
- Grzałka nagrzewa się podczas pracy. Nie dotykać gorących powierzchni gołą skórą, aby uniknąć poparzeń. Szczególną uwagę należy zwrócić na obecność dzieci i osób szczególnie narażonych.
- Materiały łatwopalne, takie jak meble, poduszki, pościel, papiery, ubrania i zasłony należy trzymać w odległości co najmniej 1 m od grzejnika.
- Bezpieczne użytkowanie produktu: miejsce instalacji powinno mieć minimalną wysokość 1,8 m od podłoża i minimalną odległość 0,5 m od sufitu, dachu i ścian po obu stronach.
- Przed zainstalowaniem grzejnika należy sprawdzić, czy ściany zewnętrzne nie są uszkodzone.
- Sprawdzić, czy w ścianach zewnętrznych nie ma kabli komunikacyjnych, elektrycznych ani rurociągów.
- Jeżeli w bezpośrednim sąsiedztwie znajdują się jakiegokolwiek przewody zasilające, nie należy instalować grzejnika, lecz znaleźć alternatywne miejsce do jego zainstalowania.
- Grzejnika nie wolno ustawiać bezpośrednio pod gniazdkiem ściennym.
- Element grzejny nie powinien być skierowany w stronę sufitu. Element grzejny musi być skierowany w stronę obszaru, który ma być ogrzewany.
- W celu uniknięcia przegrzania nie należy przykrywać grzejnika.
- Należy upewnić się, że z powodu wiatru lub innych czynników środowiskowych żadne materiały łatwopalne takie jak zasłony, markizy, flagi, folia plastikowa itp. nie zasłaniają urządzenia.
- Nie używać tego grzejnika w bezpośrednim sąsiedztwie wanny, pryszniczki ani basenu.
- To urządzenie może być używane wyłącznie przez dzieci w wieku powyżej 8. roku życia oraz osoby o ograniczonych zdolnościach fizycznych, sensorycznych lub umysłowych bądź osoby nieposiadające doświadczenia i wiedzy, o ile odbywa się to pod nadzorem lub zostały poinstruowane w zakresie bezpiecznej obsługi urządzenia i rozumieją związane z tym zagrożenia.
- Dzieci w wieku poniżej 3 lat nie powinny zbliżać się do grzejnika, o ile nie są pod stałym nadzorem.
- Dzieciom nie wolno bawić się urządzeniem. Czyszczenie i konserwacja, za które odpowiedzialny jest użytkownik, nie mogą być wykonywane przez dzieci bez nadzoru.
- Nie należy używać urządzenia, jeśli nosi widoczne oznaki uszkodzenia.
- Nie należy próbować naprawiać ani regulować żadnych elektrycznych ani mechanicznych funkcji tego urządzenia. Urządzenie nie zawiera żadnych części, które mogłyby być naprawiane

przez użytkownika. Obsługę lub naprawy powinien wykonywać wyłącznie wykwalifikowany elektryk. Próba samodzielnej naprawy urządzenia spowoduje utratę gwarancji. Jeśli konieczne jest serwisowanie, należy skontaktować się ze sprzedawcą lub producentem.

- Aby uniknąć zagrożenia w przypadku uszkodzenia przewodu zasilającego, wymianę powinien wykonać producent, punkt serwisowy lub inna osoba mająca odpowiednie kwalifikacje.
- Nie należy obsługiwać elementu grzejnego gołymi rękami. Jeśli dojdzie do przypadkowego dotknięcia, należy usunąć ślady palców miękką szmatką i spirytusem metylowym lub alkoholem. W przeciwnym razie ślady te zostaną wypalone w elemencie, powodując przedwczesną awarię grzałki.
- Nie należy wymieniać ani próbować wymieniać elementu grzejnego w tym urządzeniu.
- Urządzenie nadaje się do użytku w pomieszczeniach i na zewnątrz. Nie używać urządzenia w bezpośrednim świetle słonecznym, w pobliżu źródeł ciepła, w wilgotnym środowisku ani w miejscach w pobliżu wody lub innych płynów, takich jak łazienka, prysznic lub basen.
- Urządzenia nie można pozostawiać na zewnątrz ani wystawiać na działanie czynników atmosferycznych przez dłuższy czas.
- Nie obsługiwać urządzenia mokrymi rękami, nie wylewać wody ani innych płynów na urządzenie, kabel sieciowy lub wtyczkę.
- Nie należy prowadzić przewodu zasilającego pod wykładziną. Nie należy przykrywać przewodu zasilającego dywanami, wykładzinami ani podobnymi pokryciami. Przewód zasilający należy ułożyć z dala od ruchu pieszego i w miejscu, w którym nie będzie można się o niego potknąć.
- Nie należy owijać przewodu zasilającego wokół urządzenia.
- Nie wolno wkładać ani dopuszczać do przedostawania się obcych przedmiotów do otworów wentylacyjnych lub otworów w grzejniku, ponieważ może to spowodować porażenie prądem, pożar lub uszkodzenie grzejnika.
- Aby zapobiec ewentualnemu pożarowi, nie należy blokować otworów wentylacyjnych.
- Urządzenia nie wolno używać w pobliżu miejsc, w których używa się lub przechowuje benzynę, farby lub inne wybuchowe/łatwopalne substancje.
- Zawsze ustawiać urządzenie z wtyczką sieciową w dostępnym miejscu i unikać używania przedłużaczy, ponieważ mogą się one przegrzać i stworzyć potencjalne zagrożenie pożarowe.
- Zawsze upewnić się, że grzejnik jest podłączony do odpowiedniego gniazdka — tj. takiego, które zostało przetestowane do użytku na zewnątrz.
- Aby odłączyć grzejnik, ustawić pokrętko w pozycji wyłączonej (OFF), a następnie wyjąć wtyczkę z gniazdka. Nie należy odłączać urządzenia, ciągnąc za przewód zasilający.
- Przed przeniesieniem, czyszczeniem lub przechowywaniem należy zawsze odłączyć urządzenie od zasilania i upewnić się, że jest ono całkowicie zimne.
- Ten grzejnik jest przeznaczony wyłącznie do użytku domowego i nie powinno się go używać do celów komercyjnych. Alternatywne użytkowanie, które nie jest zalecane przez producenta, może być przyczyną pożaru, porażenia prądem elektrycznym lub obrażeń ciała.
- Nie zaleca się mocowania innych urządzeń do grzejnika.
- Ostrzeżenie: Grzejnik nie jest wyposażony w urządzenie regulujące temperaturę w pomieszczeniu. Grzejnika nie wolno używać w małych pomieszczeniach, jeśli znajdują się w nich osoby, które nie są w stanie samodzielnie opuścić pomieszczenia, chyba że osoby te znajdują się pod stałym nadzorem.

- Nie używać tego grzejnika z programatorem, zegarem sterującym, oddzielnym systemem zdalnego sterowania ani innym urządzeniem, które automatycznie włącza grzejnik, ponieważ istnieje ryzyko pożaru, jeśli grzejnik zostanie przykryty lub ustawiony nieprawidłowo.

DANE TECHNICZNE

PL:

- Grzejnik tarasowy na podczerwień
- Zasilanie elektryczne (220–240 V)
- 1 ustawienia (1500 W)
- Montaż na ścianie
- Wspornik ścienny w zestawie
- Odporność na działanie wody (IP55)
- Wymiary: 560 x 380 x 320 mm

INSTRUKCJE DOTYCZĄCE INSTALACJI

UWAGA: Bezpieczne użytkowanie produktu: miejsce instalacji powinno mieć minimalną wysokość 1,8 m od podłoża i minimalną odległość 0,5 m od sufitu, dachu i ścian po obu stronach.

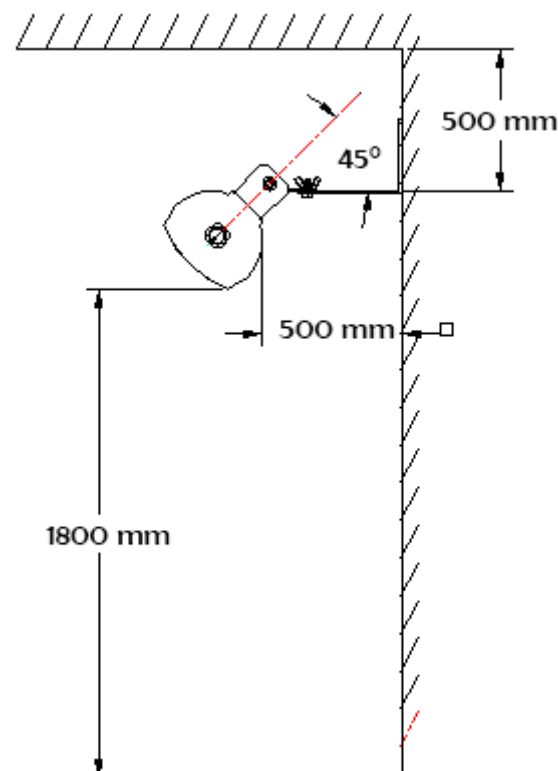

Upewnić się, że ściana montażowa nie jest wykonana z materiałów łatwopalnych (np. drewna). Sprawdzić, czy w ścianach zewnętrznych nie ma kabli komunikacyjnych, elektrycznych ani rurociągów.

Jeżeli w bezpośrednim sąsiedztwie znajdują się jakiegokolwiek przewody zasilające, nie należy tam instalować grzejnika i znaleźć alternatywne miejsce.

Czynność 1: wywierć w ścianie 3 otwory o średnicy 8 mm i głębokości 35 mm. Upewnić się, że odległość między otworami odpowiada odległości podanej na poniższym szablonie:

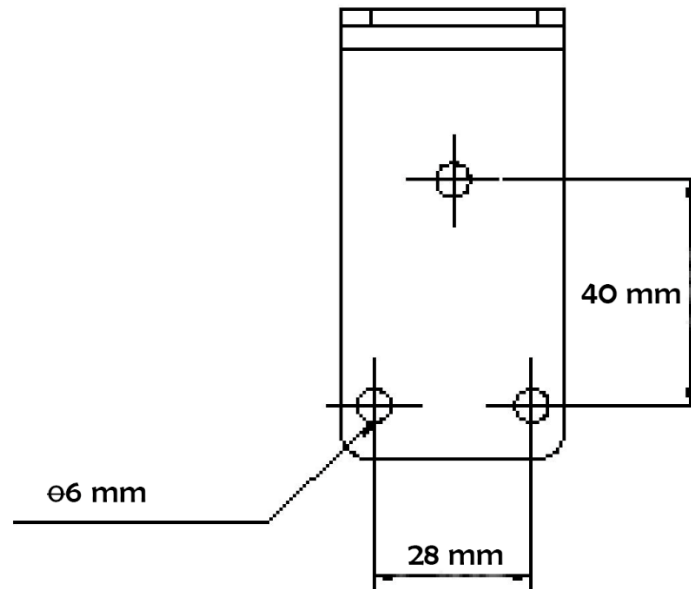

Czynność 2: włóż 3 wkręty w otwory w ścianie.

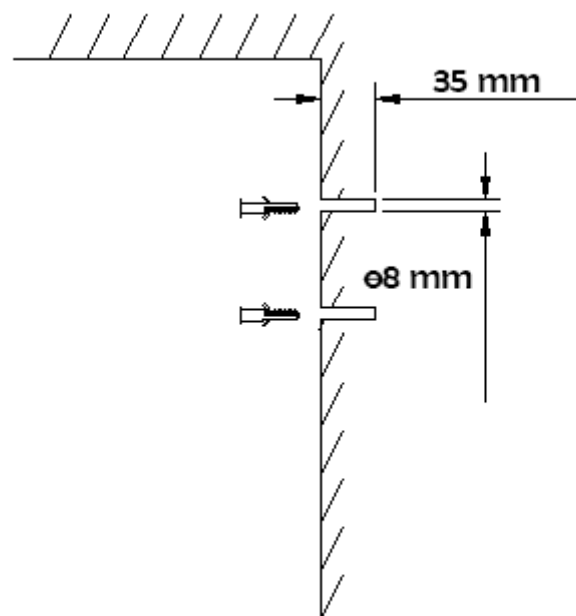

Czynność 3: przymocuj śrubami wspornik ścienny do ściany.

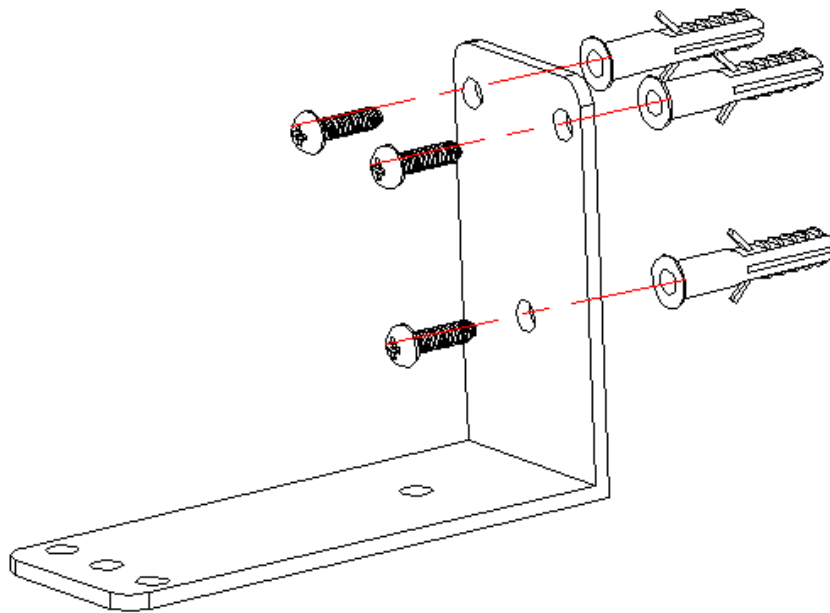

Czynność 4: zamontuj urządzenie na wsporniku ściennym, używając nakrętek skrzydełkowych i wkrętów (2, 3). Skręć mocno wszystkie elementy. Następnie ustaw urządzenie pod odpowiednim kątem i dokręć nakrętkę (1) kluczem imbusowym (4).

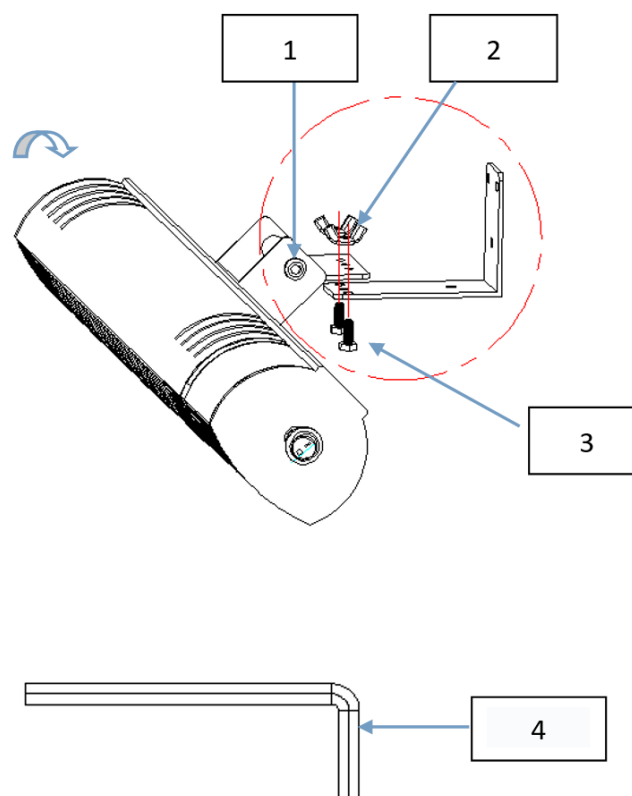

- 1) Nakrętka
- 2) Nakrętki skrzydełkowe
- 3) Śruby M6
- 4) Klucz imbusowy

CZYSZCZENIE I KONSERWACJA

- Przed przystąpieniem do prac konserwacyjnych urządzenie najpierw należy odłączyć od źródła zasilania i pozwolić mu całkowicie ostygnąć.
- Zewnętrzna strona urządzenia może być czyszczona za pomocą miękkiej i wilgotnej ściereczki. W razie konieczności można użyć delikatnego detergentu. Po wyczyszczeniu zewnętrznej strony urządzenia, należy osuszyć ją za pomocą miękkiej ściereczki.
- Nigdy nie wolno stosować alkoholu, benzyny, materiałów ściernych, wosku lub szorstkich szczotek w celu wyczyszczenia urządzenia. W przeciwnym razie może dojść do uszkodzenia lub zniszczenia powierzchni urządzenia.
- Chociaż dopuszczone jest stosowanie urządzenia na zewnątrz (balkony i tarasy), dla własnego bezpieczeństwa nigdy nie wolno zanurzać go w wodzie. Przed ponownym uruchomieniem urządzenia należy poczekać, aż całkowicie wyschnie.
- Należy zachować opakowanie, aby przechowywać w nim urządzenie w czasie, gdy nie jest używane. Podczas przechowywania urządzenie musi być również chronione przed brudem i kurzem.

USZKODZENIE

Firma Eltra NV nie ponosi odpowiedzialności za jakiegokolwiek szkody, jeśli urządzenie nie zostało zainstalowane zgodnie z załączonymi instrukcjami, ani za szkody spowodowane nieprzewidzianymi okolicznościami, takimi jak klęski żywiołowe, wyładowania atmosferyczne. Wszystkie wynikające z tego koszty są wyłączną odpowiedzialnością kupującego i nie są objęte gwarancją.

UTYLIZACJA I RECYKLING



To urządzenie jest zgodne z dyrektywą UE 2012/19/UE dotyczącą recyklingu po zakończeniu okresu użytkowania produktów. Produktu nie wolno wyrzucać razem z odpadami domowymi. Prosimy zasięgnąć informacji na temat lokalnie obowiązujących przepisów w zakresie zbiórki zużytych urządzeń elektrycznych i elektronicznych.

EU DECLARATION OF CONFORMITY

(In accordance with EN ISO/IEC 17050-1)

Declaration number: **545150140_JHGI-1500_DoC**

Name and address of
manufacturer / EU-AR: **Eltra nv/sa
Pachtgoedstraat 2
9140 Temse
Belgium**

blooboot
enjoy the outdoors

THIS DECLARATION OF CONFORMITY IS ISSUED UNDER THE SOLE RESPONSIBILITY OF:

Name and address of
manufacturer: **Eltra nv/sa
Pachtgoedstraat 2
9140 Temse
Belgium**

Product identification: **infrared heater 1500w
Ref. Eltra Art. : 545150140
Eltra EAN : 5412748755831
Ref. manufacturer : JHGI-1500**

THE PRODUCTS MENTIONED IN THIS DECLARATION ARE IN CONFORMITY WITH:

EU Community Legislation **The Low Voltage Directive 2014/35/EU
RoHS Directive 2011/65/EU and amendment (EU)2015/863**

Harmonized standards **LVD : EN 60598-2-4:2018; EN 60598-1:2015, AMD1:2018; EN 62493:2015
RoHS : IEC62321-2:2013, IEC62321-3-1 :2013, IEC152321-4:2017, IEC62321-
5:2013, IEC62321-7-1 :2015, IEC62321-7-2:2017, IEC62321-6:2015,
IEC62321-8:2028**

SIGNED FOR AND ON BEHALF OF:

Place and date of issue: **Temse, 28 September 2021**

Signature:



Name, function: **Dirk Baum, CEO**

Company name: **Eltra nv/sa**

